

INDUMATIK® LIGHT 60

Mit der Entwicklung der Indumatik® Light 60 wurde die Fertigungspraxis konsequent weitergedacht. Die Indumatik® Light 60 handhabt nicht nur Gewichte bis zu 60 kg, auch Werkzeuge finden in der kompakten Einheit Platz. Werkstückhandhabung, Aufnahme von Subgreifern sowie Pre-Pallets und Magazinaufteilung nach Bedarf bedeuten die größtmögliche Flexibilität bei einem Schranksystem.

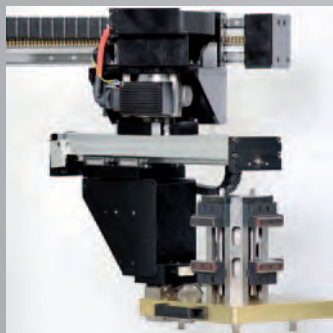

Beladehub von über 1200 mm im Standard



Variable Regalabstände für unterschiedliche Werkstückhöhen



Gewichte bis 60 kg bei einer Palettengröße von 320 x 320 mm handhabbar

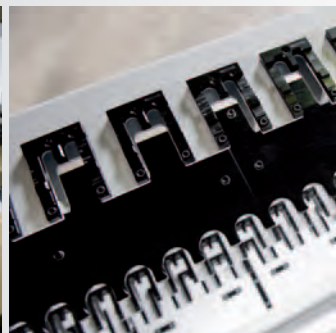

Flexible Werkstück- und Werkzeugmagazinierung für unterschiedliche Paletten und Halter

KOMPAKTES MULTITALENT

TECHNISCHE DATEN

Abmessungen [B x T x H]	1900 x 1590 x 2400 mm
zulässiges Handlinggewicht	60 kg
Palettengreifer	Nullpunktgreifer
Subgreifer bzw. Greiferoptionen	Parallelgreifer Gabelgreifer
Lagerplatzgröße [B x T] im Standard	320 x 320 mm
Palettenplätze im Standard	24
Bedienung	Touchscreen optional Leitrechner
Ein-/Auslagerung des Werkstücks	Ein- und Auslagerungsstation
Verschiebewegen	optional
Zweimaschinenbedienung	–

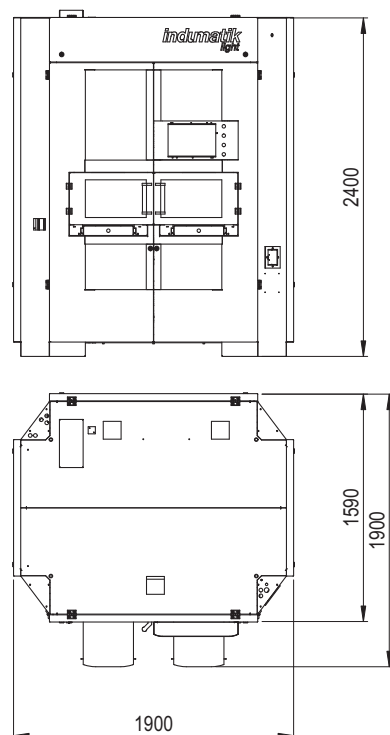

MAGAZINAUFTEILUNG

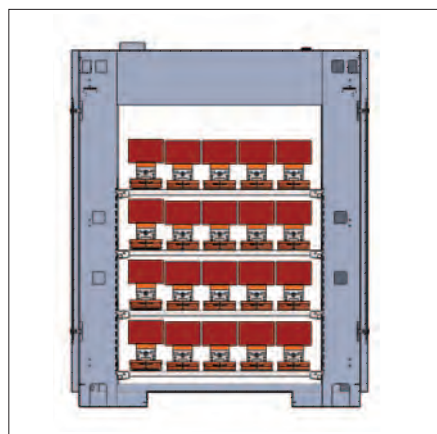

30 Palettenplätze für Palettengröße 230 x 230 mm

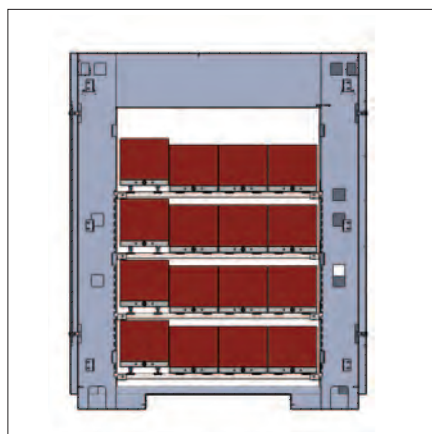

24 Palettenplätze für Palettengröße 320 x 320 mm

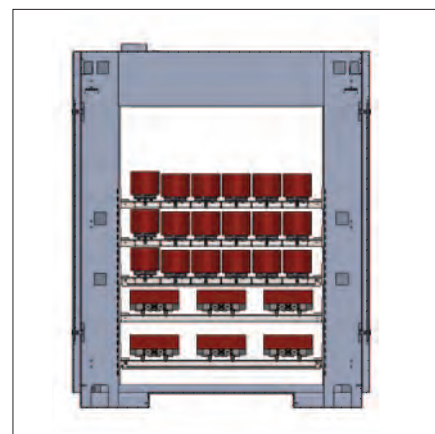

Flexible Aufteilung für unterschiedliche Palettentypen

- Ergonomische Ein- und Auslagerungsstation
- Werkstück- und Werkzeughandling
- Magazinaufteilung nach Bedarf